

# PRÉSENTATION SC100



# Autolaveuse compacte Nilfisk SC100

## Description:

1ere autolaveuse compacte Nilfisk « position verticale » . Sa conception est proche de celle d'un aspirobrosseur mais avec un réservoir de solution de 3L et un réservoir de récupération de 4L. La machine fonctionne avec des brosses cylindriques ou un rouleau en microfibre (300 mm) en fonction du type de sols. Elle est équipée de lamelles avant et arrière (de chaque côté de la brosse), ce qui lui permet de fonctionner aussi bien en marche avant qu'en marche arrière.

Version à câble ; 2 variantes pour Nilfisk :

- 1 version Standard avec une brosse standard, comprenant la double poignée de travail amovible
- 1 version Tout équipée, qui comprendra en plus un kit d'aspiration manuel à distance et un kit de nettoyage moquette

## Quelles sont les nouveautés ?

C'est un nouveau concept qui va permettre d'élargir la gamme Nilfisk. Cette machine ne vient pas en remplacement d'une autre machine.

- **Facilité d'utilisation:** utilisée principalement par le personnel sur site, elle a été conçue pour être facile à manipuler et à entretenir (maintenance quotidienne)
- **Productivité:** concurrente du nettoyage manuel (mop/seau) cette machine va permettre un nettoyage plus en profondeur mais également plus rapide
- **Fiabilité:** robuste avec de faibles coûts d'entretien, c'est un bon rapport qualité / prix.

## Quels sont nos points de différenciation par rapport à nos concurrents ?

Concurrence : Karcher BR 30/4 C Adv ; TASKI swingo 150E (Lindhaus)

- **Avantages:** arrêt de la pompe en position verticale ; capteur de niveau d'eau ; système double réservoir ; filtre avant le moteur d'aspiration ; 2 réglages du débit de solution ; kit d'aspiration manuel à distance en option pour les espaces difficiles d'accès
- **Facilité d'utilisation:** facile à remplir et à vidanger, extrêmement manœuvrable, transportable dans les escaliers, Embouchure positionnable pour du trempage; double poignée de travail amovible en standard
- **Productivité:** pour le nettoyage des espaces encombrés où on utilise habituellement une méthode manuelle (mop et seau) gain de temps

**Date de lancement : Septembre 2015**



# QUELS CLIENTS

## **Facile à utiliser dans les espaces encombrés et sous les meubles**

Autolaveuse petite et légère, facile à transporter, pour les petites surfaces utilisant un nettoyage manuel (seau / franges)

## **De meilleures performances et une plus grande productivité**

Nettoyage plus efficace et plus rapide versus méthode manuelle

## **Accès rapide après le nettoyage**

Lavage et séchage en un seul passage donnant un accès rapide à la zone nettoyée

- Restaurants
- Fast food
- Ecoles
- Lieux de snacking
- Hotels
- Supérette
- Stations essence
- Magasins
- Petits bureaux
- Nettoyage maison

# AVANTAGES CLEFS

Nilfisk  
SC100

- ❖ Facile à utiliser, faible poids, facile à transporter
- ❖ Polyvalence aussi bien sur les sols durs que sur les moquettes (option)
- ❖ Ergonomique => double poignée
- ❖ Facile d'entretien
- ❖ Réservoir amovible – 2 réservoirs qui s'emboîtent (transportable d'une seule main)
- ❖ Cable de 10m avec sécurité pour éviter de trébucher
- ❖ Indication du niveau de solution
- ❖ 2 niveaux de débits d'eau
- ❖ Indication de la mise sous tension



# ERGONOMIE

Pédale orange pour positionner la machine en mode travail



Montée / descente de l'embouchure d'une simple pression du pied



Double poignée pour plus de confort  
Facile à monter / démonter



10 mètres de cable  
Avec système de sécurité (GD5)

# PRODUCTIVE ET FACILE A UTILISER

Cadre en aluminium pour une conception robuste. Réservoir de solution de 3 litres et réservoir de récupération de 4 litres



Système de réservoirs intégrés pour être transportable d'une seule main, facilement séparables



Facile à remplir même dans un évier



Bouchon doseur pour le dosage du détergent jusqu'à 1%



Réservoir de récupération peut être dissocié pour un nettoyage plus facile et la vérification du flotteur



# PRODUCTIVE ET FACILE A UTILISER

- Brosse de nettoyage 310 mm ou rouleau microfibre
- Pompe de solution et arrêt du moteur en position verticale
- Voyant Marche Pos2 (pour vérifier si le cable est bien branché)
- Pression du bouton pour le mise en route Pos2
- 2 réglages du débit de solution Pos3/4
- Indicateur du niveau d'eau du réservoir de solution Pos5

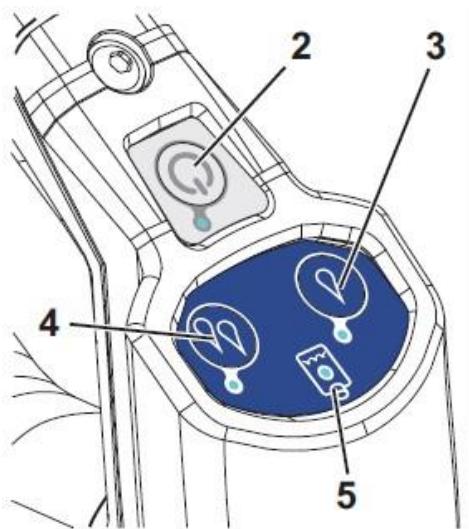

SC100 :

- Niveau 1 => 0,2l/min
- Niveau 2 => 0,6l/min



# PRODUCTIVE ET FACILE A UTILISER

Montage / démontage facile de la brosse



Brosse standard et kit lamelles



En option : brosse dure noire ou rouleau microfibre



En option : kit d'aspiration manuel

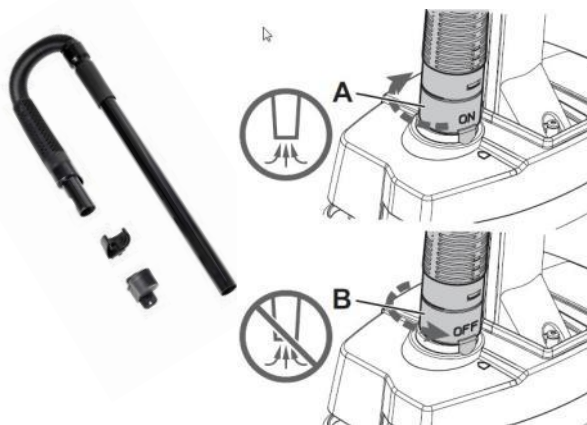

Montage / démontage facile des lamelles



En option : kit moquette avec lamelles spéciales et brosse moquette





# ENTRETIEN FACILE



Protection du filtre du  
moteur d'aspiration



Filtre de solution facile  
d'accès et facile à  
nettoyer



Trappe de nettoyage pour le  
conduit d'aspiration => pour  
supprimer tout débris.

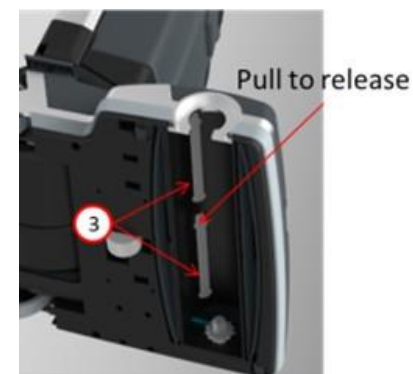
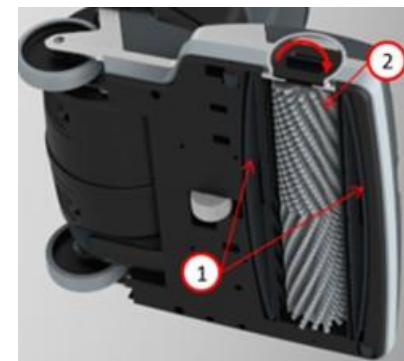
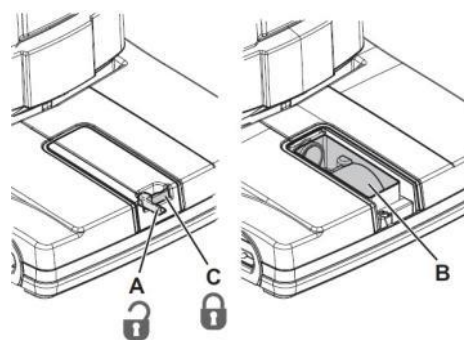

1: Tirer la lamelle pour l'enlever  
2: Tourner le loquet de la brosse et  
tirer vers le bas  
3: Tirer le système de distribution de  
la solution pour le nettoyer. Pousser  
pour le remettre en place.

# ACCESSOIRES

	Nilfisk SC100	Nilfisk SC100 Full package
	<b>107408100</b>	<b>107408103</b>
Kit lamelles	X	X
Cable de 10m	X	X
Brosse blanche en standard	X	X
Double poignée de travail	X	X
Kit d'aspiration manuel		X
Kit moquette (comprenant brosse + lamelles)		X

Brosse standard et kit lamelles pour sols durs



Rouleau microfibre et brosse dure noire



Kit moquette : brosse souple et kit lamelles moquette



Kit d'aspiration manuel



Kit fixation filet / sac pour plus de rangement à l'arrière



# BENEFICES PRINCIPAUX

Double poignée

**Utilisation facile et ergonomique**

Lamelles peuvent être relevées pour un mode trempage

**Productivité**

Kit moquette pour une nettoyage facile des petits espaces moquetés

**Productivité**

Peut fonctionner complètement incliné pour nettoyer sous les meubles

**Utilisation facile et ergonomique**

Kit d'aspiration direct en option

**Utilisation facile et productivité**

Poids léger ; facile à transporter

**Utilisation facile et ergonomique**



Montage / démontage des lamelles et de la brosse faciles

**Utilisation facile et maintenance aisée**

Concept double réservoirs intégrés, facile à enlever et transporter d'une seule main

**Polyvalence et productivité**

Réservoir de solution de 3L et réservoir de récupération de 4 litres avec un accès facile

**Productivité**

Réservoir de solution transparent conçu pour être rempli facilement

**Polyvalence et utilisation facile**

Bouchon doseur sur le réservoir de solution

**Polyvalence et productivité**

Cable de sécurité orange, facile à ranger sur la poignée

**Sécurité et maintenance aisée**

Filtre de solution facile d'accès et facile à nettoyer

**Maintenance aisée**

# CARACTERISTIQUES TECHNIQUES

	Nilfisk SC100 E
VOLT/FREQUENCE (V/HZ)	220-240V 50/60 Hz
IP CLASSE DE PROTECTION	X4
CLASSE ISAOLATION	II
PUISSANCE CONSOMMEE (W)	800
LONGUEUR CABLE (M)	10
PUISSANCE D'ASPIRATION (KPA)	3,5
NIVEAU SONORE (ISO 11201, ISO 4871, EN 60335-2-72) (LpA) dB(A)	72 ± 2
NIVEAU ACOUSTIQUE DE LA MACHINE (ISO 3744, ISO 4871, EN 60335-2-72) (LwA) dB(A)	83
LARGEUR DE TRAVAIL (MM)	310
DEBIT D'EAU (L/M)	0,2/0,6
RESERVOIR DE SOLUTION/RECUPERATION (L)	3/4
LARGEUR DE L'EMBOUCHURE(CM)	3,21
VITESSE DE LA BROSSE (TR/MN)	2100
NB DE BROSSE	1
LONGUEUR X LARGEUR X HAUTEUR (MM) EN POSITION STOCKAGE	400 x 360 x 1150
POIDS (KG)	12
POIDS EN ORDRE DE MARCHE (KG)	15
NIVEAU DE VIBRATION POUR L'UTILISATEUR(ISO 5349-1, EN 60335-2-72)	< 2.5 m/s <sup>2</sup>

# POSITIONNEMENT CONCURRENCE

*CA331 – Prix Public environ autour de 1 600 €*

## Concurrence

- Karcher BR 30/4 C            List € 1295
- Lindhaus                      List € 1200
- TASKI swingo 150 E        List € 1300